

# OURDISSOIR

## VERTICAL

3 verges (2,7 m)  
par tour

No: 6-34-03

4 verges (3,7 m)  
par tour

No: 6-34-04

# VERTICAL

## WARPING MILL

3 yards (2,7 m)  
per turn

4 yards (3,7 m)  
per turn

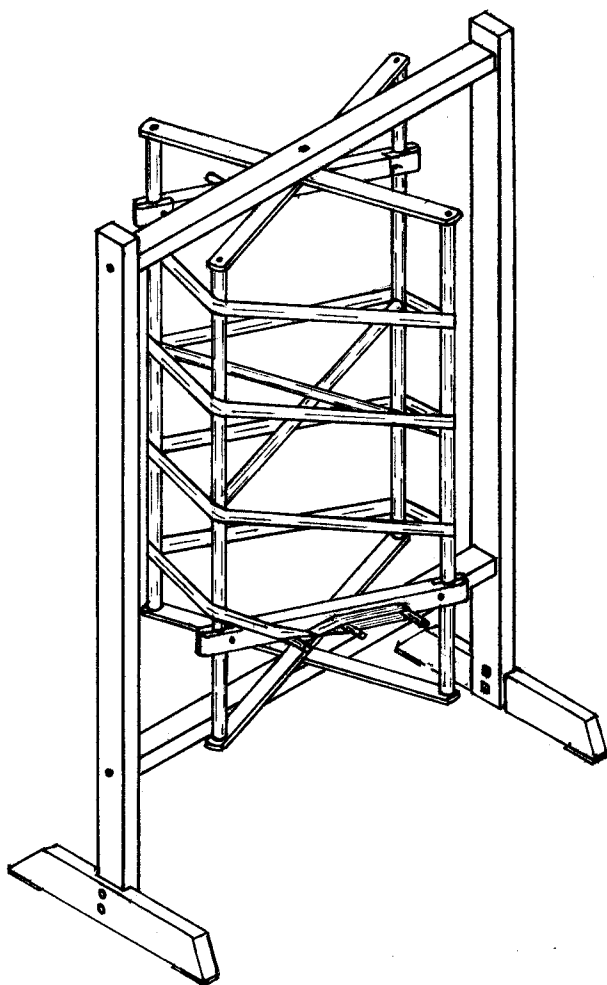

BOULON À VOITURE 5/16" X 3"  
CARRIAGE BOLT (8 MM X 75 MM)

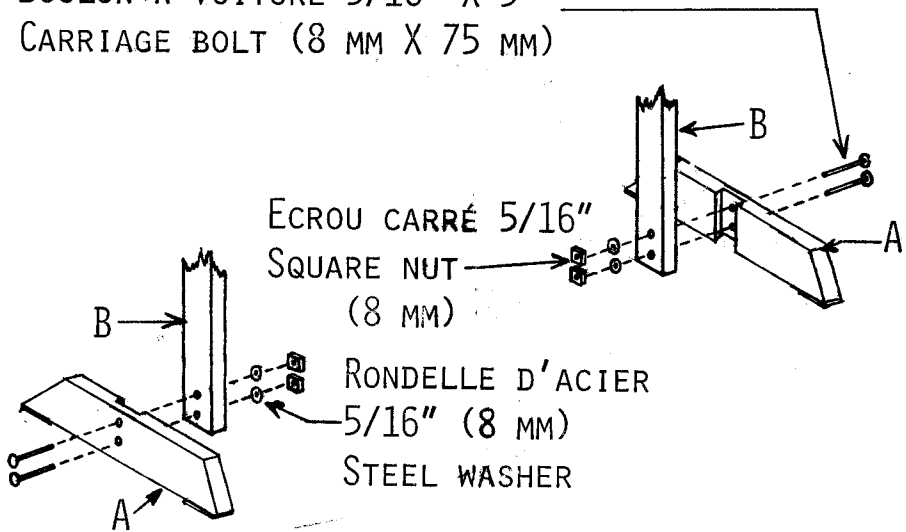
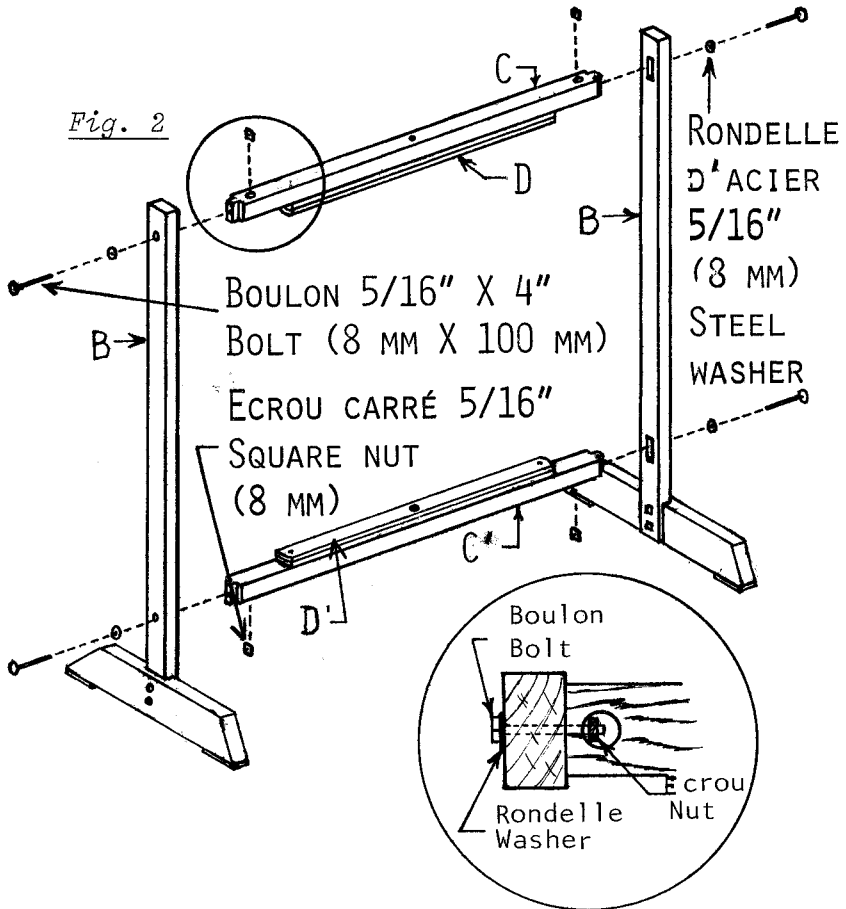

*Fig. 1*

Fixer les bases A aux montants B de l'ourdissoir à l'aide de quatre boulons à voiture 5/16" X 3" (8 mm X 75 mm).  
(Fig. 1)

Using four 5/16" X 3" (8 mm X 75 mm) carriage bolts, affix stands A to warping mill posts B.  
(Fig. 1)

Fig. 2



Joindre les deux traverses C et C' aux montants B avec quatre boulons à tête hexagonale de 5/16" X 4" (8 mm X 100 mm), de rondelles d'acier et d'écrous carrés 5/16" (8 mm). Les écrous doivent être insérés dans les trous des traverses C et C' de façon à pouvoir être vissés sur les boulons. Les croisées de bois D et D' doivent être respectivement sous la traverse supérieure C et sur la traverse inférieure C'. (Fig. 2)

Using four 5/16" X 4" (8 mm X 100 mm) machine (hex) bolts, 5/16" (8-mm) steel washers, and wing nuts, join the two cross-members C and C' to posts B. Insert the nuts into the holes in cross-members C and C' and tighten the bolts. Wooden crossings D and D' must respectively be placed under upper cross-member C and above lower cross-member C'. (Fig. 2)

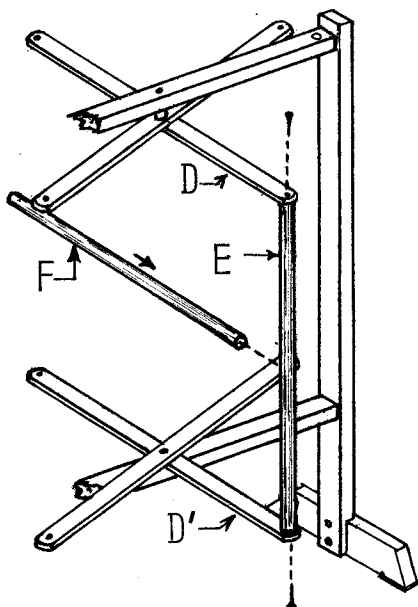

Fig. 3

← VIS No 14, 1½"  
SCREW No 14 (40 MM)

Fixer un barreau vertical E à un bout des croisées supérieures D et inférieures D' à l'aide de vis à tête ronde No 14 de 1½" (40 mm) (Mettre une rondelle d'acier entre la vis et le bois) (Fig. 3)

NOTE: Le trou percé au centre du barreau E doit être vers l'intérieur de l'ourdissoir.

Insérer la fiche de métal qui est au bout d'un barreau horizontal F dans le trou au centre du barreau vertical E. (Fig. 3)

Using 1½" (40-mm) round-headed screws No 14, affix a vertical cross-bar E to one end of upper wooden crossing D and lower crossing D' (Put a washer between the screw and the wooden piece) (Fig. 3)

NOTE: The hole provided in the middle of cross-bar E must face towards the inside of the warping mill.

Insert the steel stud at the end of horizontal cross-bar F into the hole provided in the middle of vertical cross-bar E. (Fig. 3)

Fig. 4

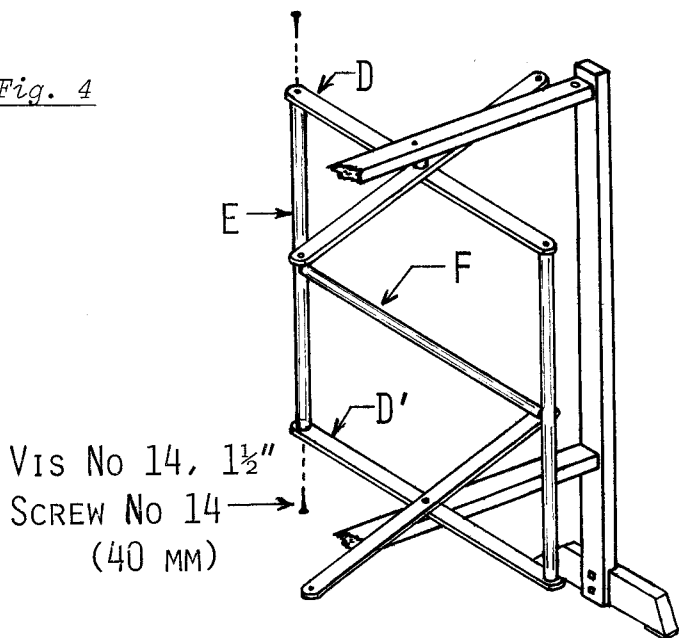

Après avoir inséré la fiche de métal qui est à l'autre bout du barreau horizontal F dans le trou au centre d'un autre barreau vertical E, fixer cet autre barreau vertical E à l'autre bout de la croisée supérieure D et inférieure D' à l'aide de vis à tête ronde No 14 de 1 1/2" (40 mm). (Fig. 4)

After having inserted the steel stud which is at the other end of horizontal cross-bar F into the hole in the middle of another vertical cross-bar E, affix this other cross-bar E to the other end of wooden crossings D and D', using 1 1/2" (40-mm) round-headed screws No 14. (Fig. 4)

Fig. 5

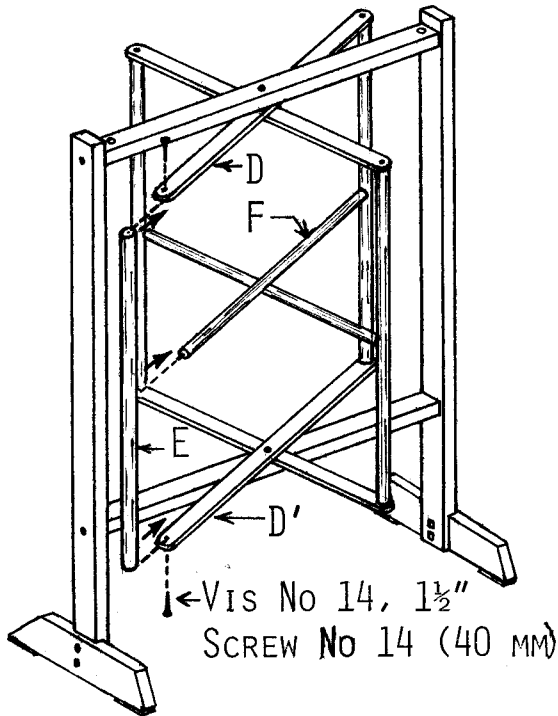

Fixer ensuite les deux autres barreaux verticaux E aux croisées D et D'. Installer l'autre barreau horizontal F. Faire les mêmes opérations que celles décrites aux figures 3 et 4. (Fig. 5)

Then affix the two other vertical cross-bars E to wooden crossings D and D'. Install the other horizontal cross-bar F. Follow the same procedures as described in figures 3 and 4. (Fig. 5)

*Fig. 6*

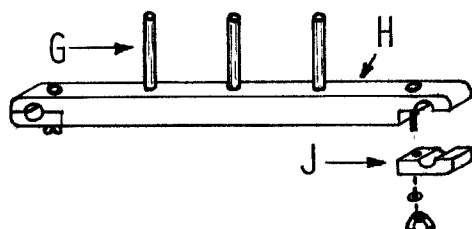

Insérer les chevilles de bois G dans les barres de croisée H.

Pour fixer les barres de croisée H entre les barreaux verticaux E, enlever d'abord complètement les parties amovibles J à chaque bout. Placer les encoches des barres de croisée H autour de deux barreaux E. Replacer les parties amovibles J et les fixer à l'aide des écrous-papillons.

Fixer l'autre barre de croisée H entre n'importe quel des barreaux verticaux E en procédant de la même façon que pour la première.

L'endroit où devront être fixées les barres de croisée H dépendra de la longueur de la chaîne à ourdir.

Insert wooden pegs G into the holes in cross-members H.

To affix cross-members H to vertical cross-bars E, first take off completely the removable sections J from either end. Place the cross-member notches around two cross-bars E. Replace the removable sections J and affix them with the wing nuts.

Affix the other cross-member H between any of the vertical cross-bars E the same way as for the first cross-member.

The position of the cross-members depends upon the warp length.

# OURDISOIR VERTICAL

6-34-03 , 6-34-04

Liste de quincaillerie pour assembler cet ourdissoir.

Vérifier chaque pièce. Si une pièce est manquante, veuillez nous en aviser et nous mentionner le numéro de contrôle. (Il peut y avoir quelques pièces supplémentaires pour vous accommoder.)

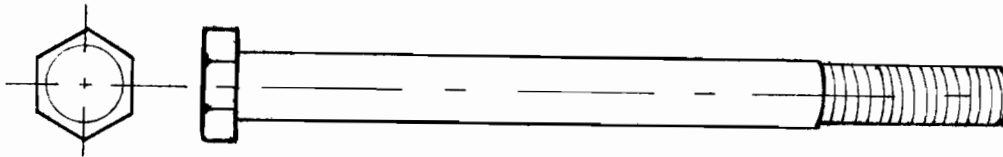

4 boulons à machine 5/16" X 4" (8 mm X 101 mm)

4 machine bolts 5/16" X 4" (8 mm X 101 mm)

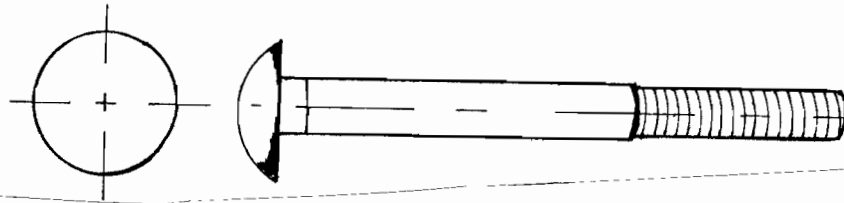

4 boulons à voiture 5/16" X 3" (8 mm X 76 mm)

4 carriage bolts 5/16" X 3" (8 mm X 76 mm)

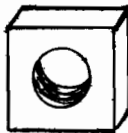

8 écrous carrés 5/16" (8 mm)  
8 nuts 5/16" (8 mm)

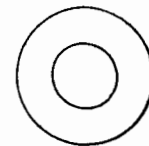

8 rondelles 5/16" (8 mm)  
8 washers 5/16" (8 mm)

Numéro de contrôle:  
Control number:

1982-08-17



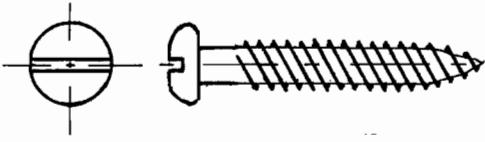

8 vis à tête ronde No 14, 1 1/2" (38 mm)  
8 round headed screws No 14, 1 1/2" (38 mm)

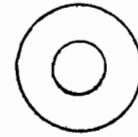

8 rondelles 1/4" (6 mm)  
8 washers 1/4" (6 mm)

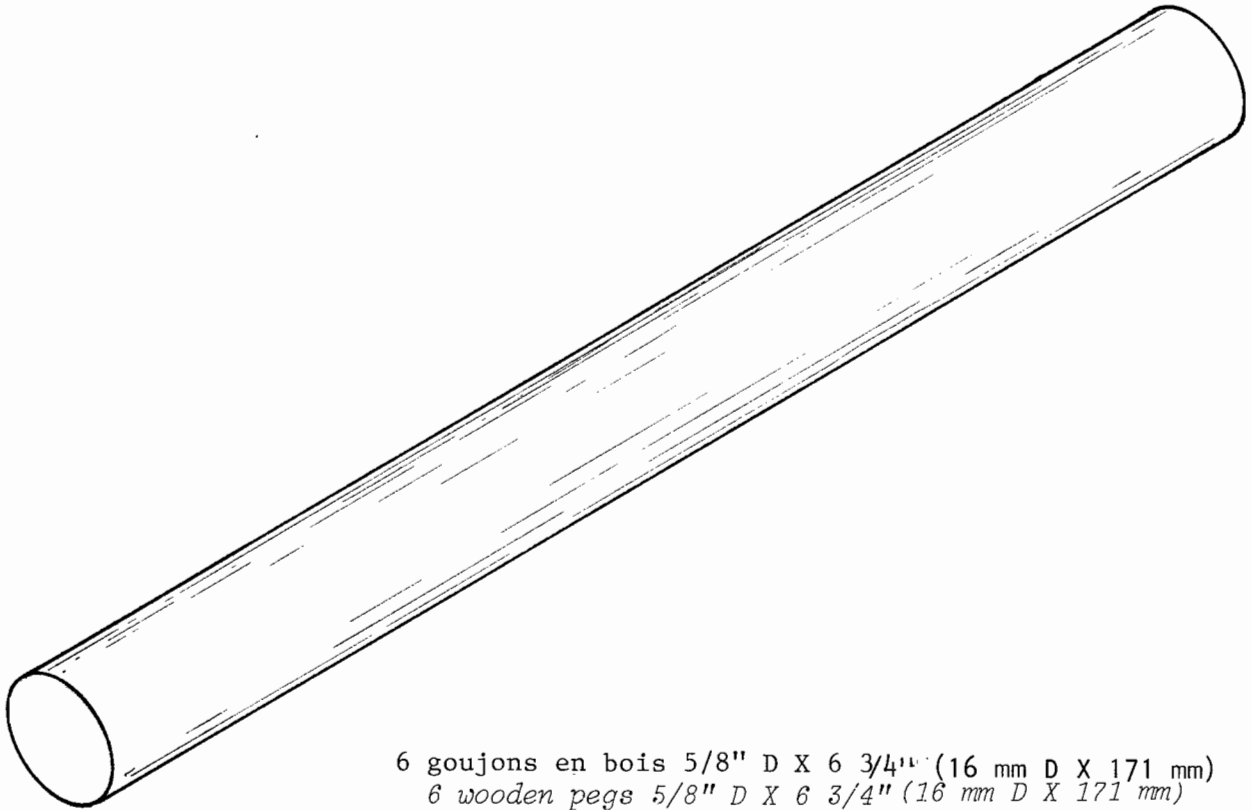

6 goujons en bois 5/8" D X 6 3/4" (16 mm D X 171 mm)  
6 wooden pegs 5/8" D X 6 3/4" (16 mm D X 171 mm)